

# CE-6

## Disc & Rotor Silencer Instructions

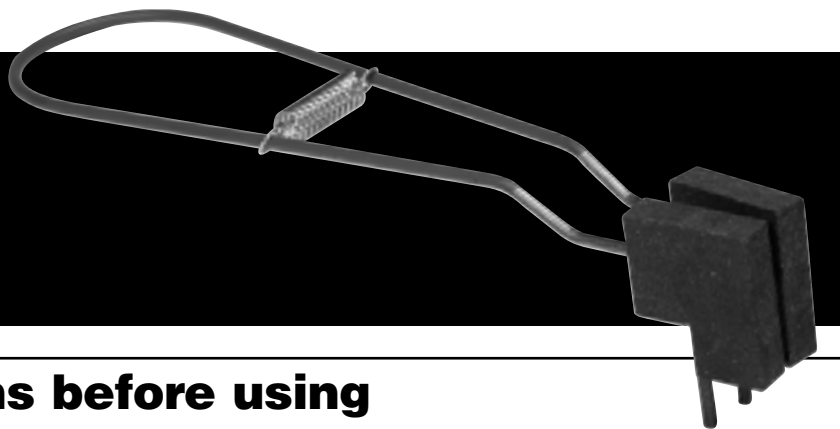

**Please read instructions before using**

### Please note:

Follow notes "A" and "B" and see illustration at right. Silencer will rise due to different lathe speeds. Simply put one of your large cones on top of rear silencer to hold it down. Silencer becomes smooth after cutting a few rotors, then no weight is needed.

- A. Move cutter out  $\frac{3}{8}$ " so that pads will rest on top of cutters.

#### IMPORTANT:

- B. Install silencer so that the TWO metal TIPS are behind the cutters.  
C. Put lathe on automatic and silencer will follow cut and snap off when cut is finished. Pressure can be adjusted by moving spring up or back.

### Instructions

1. After mounting rotor on machine, start making ready for your first cut.
2. Mount the silencer directly behind the twin cutters.
3. Silencer should be directly over the cutting tips, with the two lower metal tits behind the cutting tips.
4. Put machine on automatic cut and silencer will grasp the rotor and follow it to the end and will snap off when cut is done.

Silencer will grasp the rotor with pressure desired by moving pull spring forwards or back, to the pressure you want. With this silencer, you will notice less noise, smoother cut all the way to the end of the rotor. After your fast cut or slow cut is finished, you will be very pleased with the finish.

### Important - Please Note

Move cutter holders out  $\frac{3}{8}$ ". Pads must fit between cutters and holders to grip rotor properly. If not, silencer may rise.

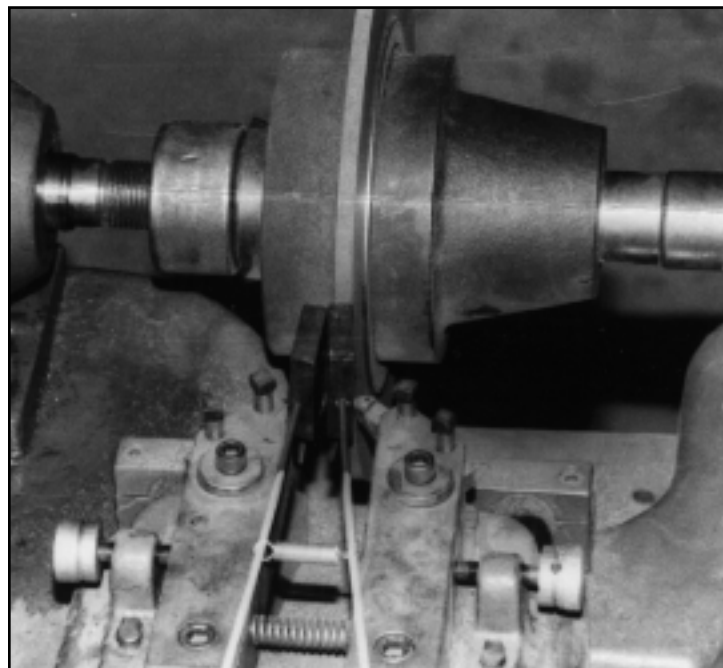
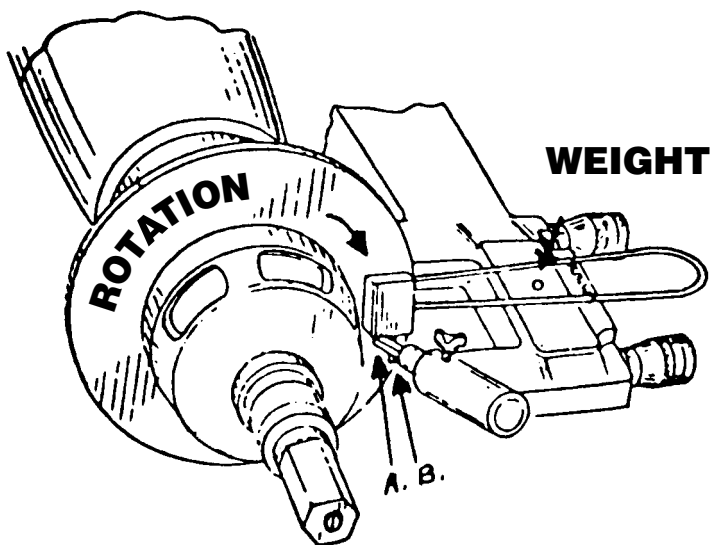

# CE-6

## Silenciador para discos y rotores de frenos Instrucciones

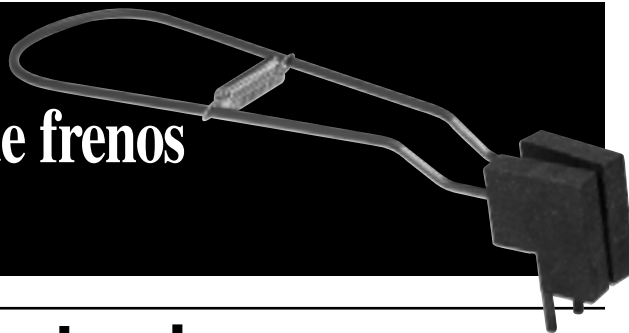

**Por favor leer las instrucciones antes de usar**

### Por favor notese:

Siga las instrucciones "A" y "B" y mire la ilustración de la derecha. El silenciador se levantará de acuerdo a las velocidades de diferentes rectificadoras de rotores. Simplemente coloque uno de los conos grandes sobre la parte trasera del silenciador para sostenerlo. Luego de haber cortado algunos rotores, el silenciador se tornará mas suave, luego no sera necesario el uso de el cono para sostenerlo.

A. Mueva el cortador hacia afuera cerca de  $\frac{3}{8}$ " de manera que el silenciador descansa sobre los cortadores.

#### IMPORTANTE!

- B. Instale el silenciador de manera que las dos puntas de metal queden situadas detras del cortador
- C. Coloque el torno en automático y el silenciador seguirá el recorrido del corte y se brincarà cuando el recorrido haya llegado a su final. La presión se puede ajustar moviendo el resorte hacia arriba o hacia atrás.

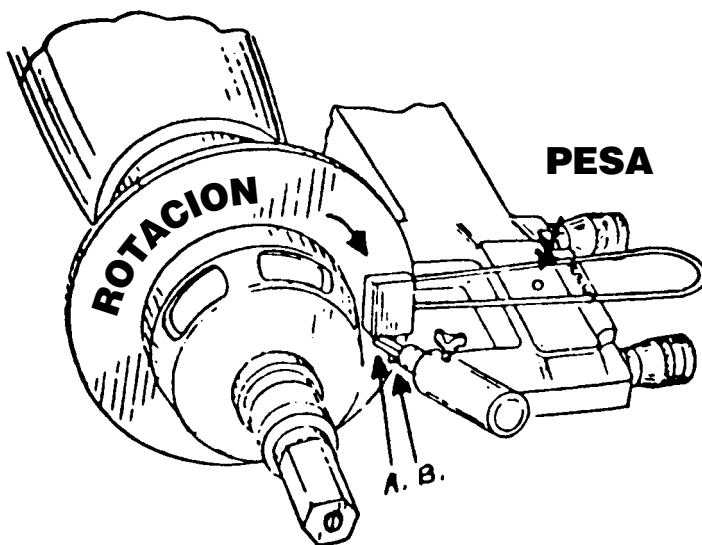

### Instrucciones

1. Luego de haber montado el rotor en el torno, aliste la maquina para proceder con el primer corte.
2. Monte el silenciador directamente encima de los cortadores.
3. El silenciador debe estar en posición sobre los cortadores y con las puntas de metal detras de los cortadores.
4. Coloque la maquina en corte automático y el silenciador se apretará en el rotor siguiendolo en todo su recorrido hasta el final, en el cual el se cerrará automaticamente cuando el corte haya sido terminado.

El silenciador se apretará al rotor con presión que usted podrá graduar moviendo el resorte en dirección adelante o atrás. Con este silenciador usted notará menos ruido, corte más suave durante el recorrido hasta el final. Despues de cortar rápido o despacio, usted estará satisfecho con el resultado final.

### Importante - Por favor notese:

Mueva los cortadores hacia atrás  $\frac{3}{8}$ ". El silenciador debe casar entre los cortadores y los soportes para así asegurarse al rotor apropiadamente, de otra manera el silenciador se levantará y saldrá de su posición inicial.

